

ЛКД-ЗС-1000-22

Замок электромеханический соленоидный

Замок электромеханический соленоидный - запирающее устройство, снабженное механическим ригелем, где ригель приводится в движение металлическим сердечником, который втягивается в соленоид при подаче электрического питания.

Технические параметры

Тип замка	Нормально открытый, врезной (закрыт при наличии питания)
Сила удержания	1000
Материал	Нержавеющая сталь
Количество проводов	2
Мониторинг	Нет
Таймер задержки	0-6 секунд
Подключение кнопки	Нет
Тип дверей	Любой, кроме стеклянных
Рабочее напряжение	12 В (DC)
Потребляемый ток	Стартовый 900мА, дежурный 120 мА
Рабочая температура	-20 °С...+55 °С
Размеры замка, мм	200x34x42



Подключение замка

Замок электромеханический соленоидный ЛКД-ЗС-1000-22 имеет два провода для подключения:

Питание	
Красный	+12 VDC
Черный	GND

Для настройки задержки переместите переключатель в соответствующее положение.

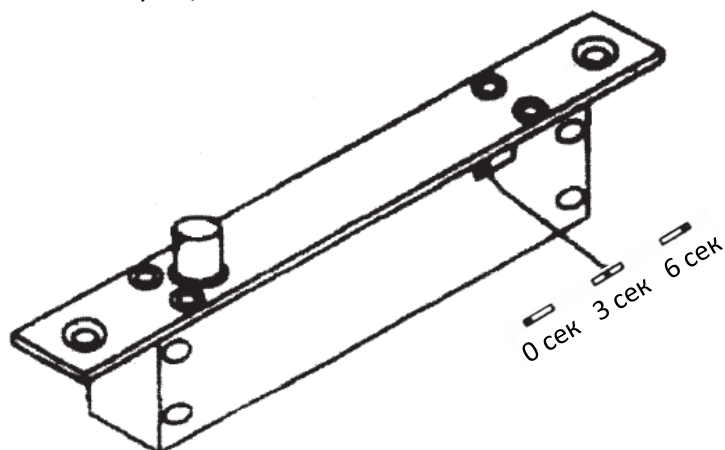

Установка замка

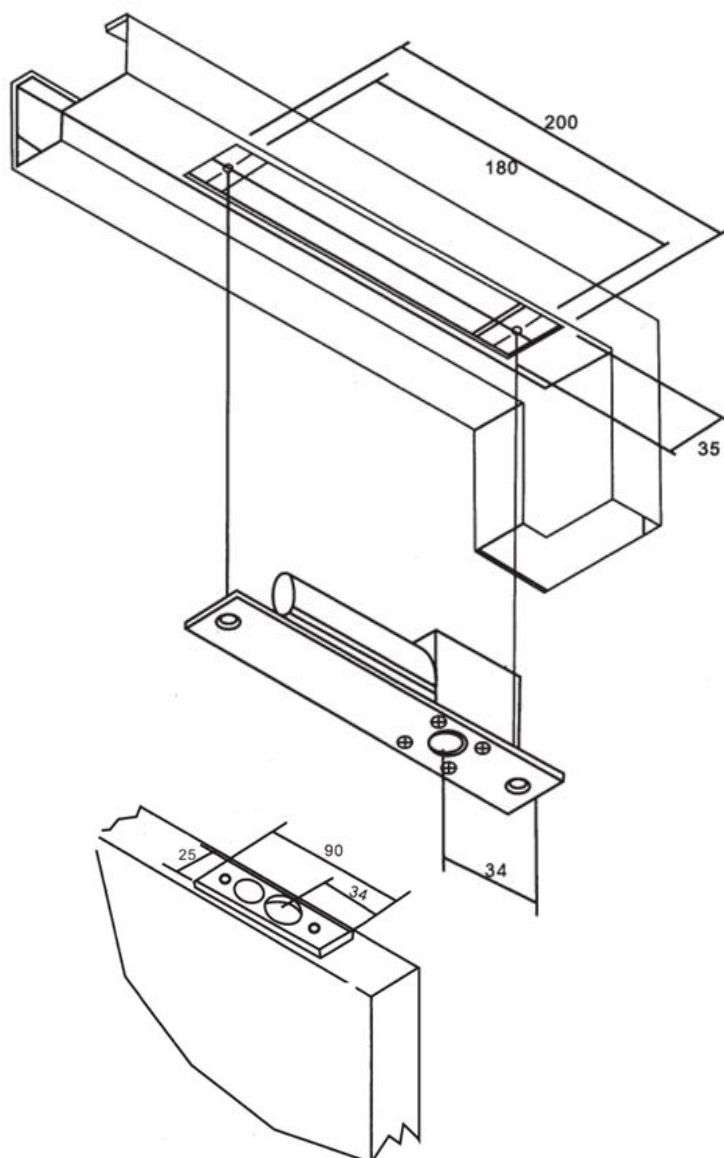



Гарантийные обязательства

Гарантийный срок 12 месяцев с момента продажи оборудования, что должно быть подтверждено соответствующими документами. Без документа, удостоверяющего покупку оборудования сервисный центр гарантийный ремонт не осуществляет.

Отметки продавца в паспорте изделия являются не обязательными и не влияют на обеспечения гарантийных обязательств. Исполнение гарантийных обязательств осуществляется в соответствии с законодательством РФ.

Ограничения гарантии

1. Использование аппаратуры не по назначению.
2. Неправильная или небрежная эксплуатация аппаратуры, транспортировка, нарушение условий и правил эксплуатации, в том числе вследствие воздействия высоких или низких температур, электромагнитного излучения, высокой влажности, запыленности и т.д.
3. Попадание внутрь корпуса жидкости, насекомых и других посторонних веществ, существ и предметов.
4. Механические повреждения аппаратуры.
5. Несанкционированное тестирование или ремонт, или попытки изменения в конструкции аппаратуры или в его программном обеспечении, в том числе неуполномоченным лицом или организацией.
6. Появление повреждений аппаратуры, полученных в результате несчастного случая, стихийного бедствия или другим причинам, находящимся вне зоны ответственности сервисного центра
7. Появление неисправностей аппаратуры, вызванных нестабильной работой телекоммуникационных, питающих, кабельных сетей и электросетей.